

K95

Retourneur en avant

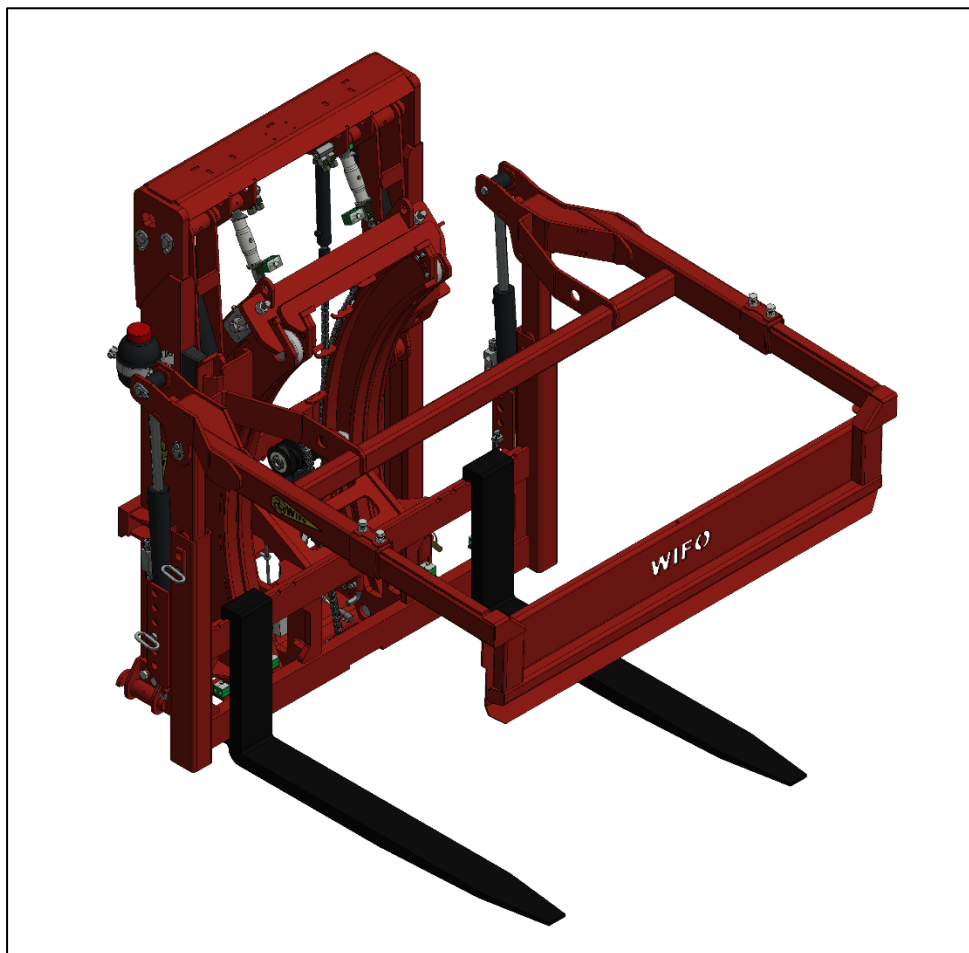

K95



Français

Table des matières

1. Á L'ATTENTION DE L'UTILISATEUR.....	2
1.1 INTRODUCTION	2
1.2 CONSIGNES DE SECURITE ET AVERTISSEMENTS	3
1.2.1 <i>Consignes de sécurité.....</i>	3
1.2.2 <i>Autocollants de sécurité et pictogrammes d'avertissement.....</i>	6
1.2.3 <i>Emplacement des autocollants de sécurité sur la machine</i>	6
1.3 FINALITE DE LA MACHINE.....	7
1.4 RESPONSABILITÉ.....	8
1.5 GARANTIE.....	8
2. DONNEES TECHNIQUES	9
2.1 CARACTERISTIQUES GENERALES	9
2.2 K95.....	10
2.2.1 <i>Liste des pièces détachées</i>	10
2.2.2 <i>Mise en service du K95.....</i>	12
2.3 PIECES DE RECHANGE	13
3. ENTRETIEN ET INCIDENTS DE FONCTIONNEMENT	14
3.1 ENTRETIEN PREVENTIF ET GRAISSAGE	14
3.2 INCIDENTS DE FONCTIONNEMENT	15
3.2.1 <i>Réglage du limiteur de course/interrupteur hydraulique</i>	15
3.2.2 <i>Le retourneur bascule avant la fermeture correcte du blocage supérieur.....</i>	16
3.2.3 <i>Le retourneur bascule trop lentement (avant).....</i>	16
3.2.4 <i>Le retourneur bascule jusqu'à 45 degrés mais ne va pas plus loin</i>	17
3.2.5 <i>Le retourneur bascule lentement ou ne rebasculé pas en arrière.....</i>	17
3.2.6 <i>Le blocage supérieur trop lentement monte.....</i>	18

1. À l'attention de l'utilisateur

1.1 Introduction

Ce manuel d'utilisation est destiné à vous informer sur la mise en service, l'utilisation et l'entretien de votre nouveau basculeur/retourneur WIFO. Il contient en outre les consignes de sécurité qu'il convient de respecter pour garantir un fonctionnement sans risque.

WIFO-Anema B.V. travaille constamment à l'amélioration de ses produits. WIFO-Anema B.V. se réserve le droit d'apporter toutes les modifications et améliorations qu'elle jugera nécessaires.

Avant la mise en service, il convient de lire attentivement les instructions d'utilisation et les consignes de sécurité et d'en tenir compte. Si vous avez encore des questions après avoir lu le manuel d'utilisation, nous vous conseillons de vous adresser à votre distributeur.

Bon travail avec votre basculeur/retourneur WIFO.



ATTENTION :

Lisez attentivement ce manuel d'utilisation avant de mettre la machine en marche et respectez scrupuleusement toutes les instructions afin de garantir un fonctionnement en toute sécurité et sans incident.



Conserver soigneusement ce manuel pour pouvoir le consulter ultérieurement!

WIFO-Anema B.V.

Votre distributeur:

1.2 Consignes de sécurité et avertissements

Veillez lire ce manuel avant toute première utilisation de la machine et respectez scrupuleusement les consignes de sécurité. Les endroits particulièrement importants sont signalés par un pictogramme.

	<p><i>Ce symbole accompagne toutes les consignes de sécurité importantes dans ce manuel. Respectez scrupuleusement ces consignes et redoublez de prudence dans les cas signalés!</i></p>
	<p><i>Ce symbole signale toutes les manipulations formellement interdites. Respectez scrupuleusement cette interdiction!</i></p>

Toutes les personnes qui sont chargées de la mise en marche, la commande et l'entretien de la machine sont tenues de lire attentivement les instructions suivantes et de les respecter.

1.2.1 Consignes de sécurité

Les consignes de sécurité suivantes s'appliquent à tous les types de basculeur/retourneur WIFO quel que soit le chariot mis en œuvre.



Ne transportez aucun passager.



Ne laissez personne se tenir sous la charge et restez hors de portée de basculement du retourneur. Tenez compte du risque de chute des produits.

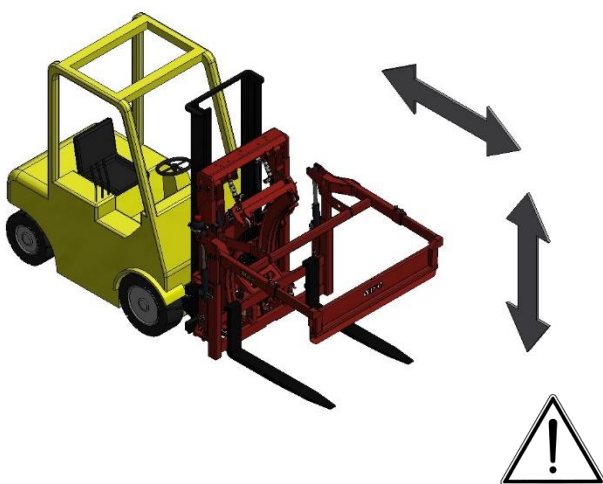

Réglez la position du cadre supérieur en fonction de la hauteur et de la profondeur des caisses à retourner.

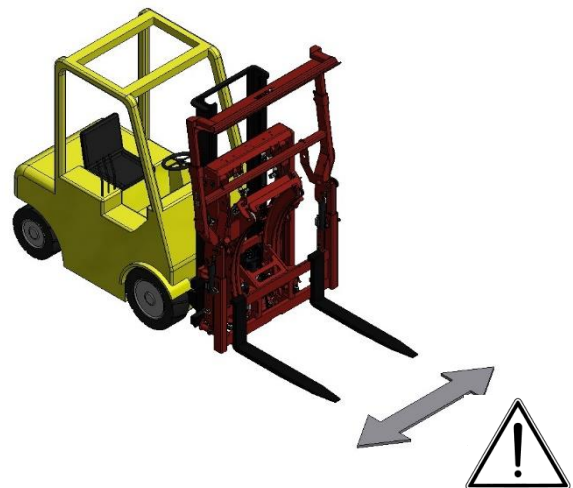

Placez les fourches du chariot élévateur à la bonne largeur afin qu'elles ne puissent pas endommager la caisse.

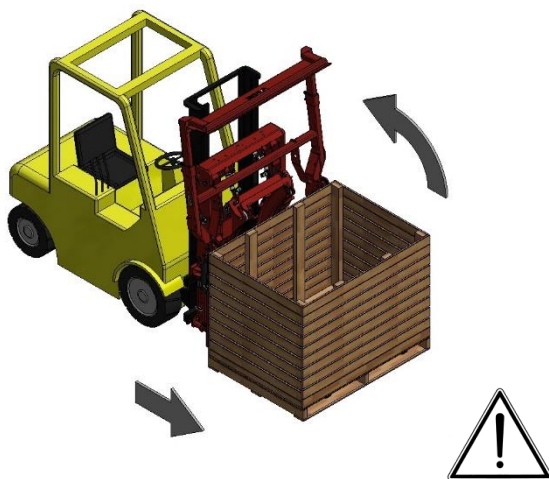

Relevez le cadre supérieur en actionnant le vérin de blocage avant que la caisse soit saisie par le basculeur/retourneur.

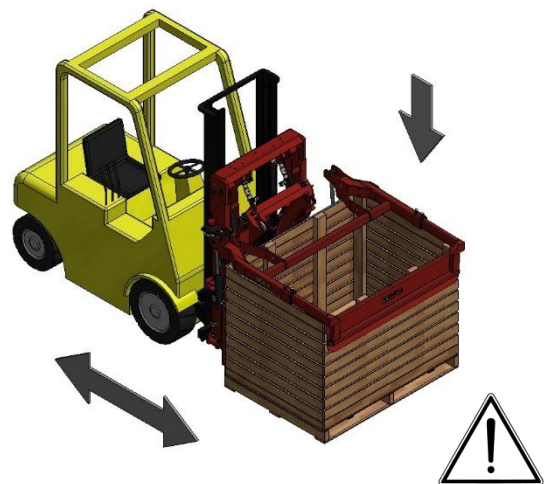

Veillez à maintenir la charge le plus bas possible pendant le transport pour assurer la stabilité du véhicule. Bloquez la caisse pendant le transport.



Pour les manœuvres de retournement utilisez exclusivement des caisses adéquates.

Manœuvrez le basculeur/retourneur uniquement à partir du poste de conduite du chariot élévateur en veillant à avoir toujours une visibilité suffisante sur les manoeuvres à effectuer.

Veillez à ce que les flexibles hydrauliques et les éventuels câbles électriques ne puissent être coincés et que le retourneur puisse pivoter librement.

Lorsque vous rangez le chariot élévateur, assurez-vous toujours que le retourneur est dans la position la plus basse. Veillez à ce que l'ensemble ne puisse se déplacer inopinément lorsque le chariot élévateur n'est pas utilisé. Lors de la dépose et de l'entreposage du retourneur, il faut utiliser les béquilles d'appui. Placez toujours le retourneur sur une surface plane et stable.

1.2.2 Autocollants de sécurité et pictogrammes d'avertissement

	<p><i>Travailler en sécurité implique aussi que vous devez connaître les différents autocollants de sécurité qui figurent sur la machine. Vous devez savoir quels dangers ils signalent!</i></p> <p><i>Les autocollants qui se décollent, qui sont illisibles ou qui ont disparu doivent être remplacés!</i></p>
---	--

La machine est munie d'un certain nombre d'autocollants de sécurité. Les autocollants utilisés sur cette machine ont la signification suivante:

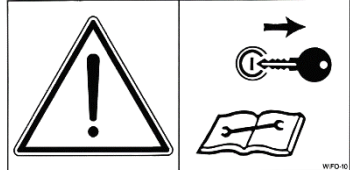
	<p>Attention: <i>Lire les instructions du manuel avant d'effectuer toute intervention d'entretien sur la machine!</i> <i>Coupez le moteur et retirez les clés de contact pendant toute la durée de l'intervention sur la machine!</i></p>	<p>1</p>
---	--	----------

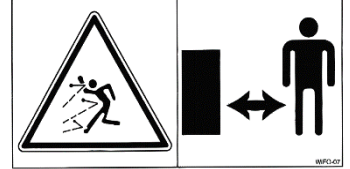
	<p>Danger: <i>Respectez toujours une distance de sécurité autour de la machine!</i></p>	<p>2</p>
--	---	----------

1.2.3 Emplacement des autocollants de sécurité sur la machine



Figure 1.2.1- Modèle K95

1.3 Finalité de la machine

Les retourneurs vers l'avant K95 WIFO sont exclusivement destinés au transport et au basculement vers l'avant (150° max.) de caisses, à condition que le poids total de la caisse et de son chargement ne dépasse pas 2750 kg pour le transport et 2000 kg pour le basculement.

Le K95 est équipé de série de deux fourches de chariot élévateur réglables ; il est adapté à la préhension de caisses de 1000 – 1200 mm de profondeur et de 975 – 1275 mm de hauteur.



ATTENTION:

La capacité du chariot ou mât élévateur doit être supérieure à la masse totale du basculeur/retourneur, caisse et chargement. Le chariot ou le mât élévateur doit être équipé au moins d'un raccord hydraulique double effet sur le tablier.

Les retourneurs vers l'avant de série sont adaptés au montage sur un chariot ou mât élévateur équipé d'un tablier porte fourche FEM III. Ce retourneur peut en outre être livré au départ de l'usine avec diverses pièces de montage pour différents types de chargeurs télescopiques. À la commande, il faut préciser le type de matériel sur lequel le retourneur doit être monté. Si présent, celui-ci est monté en usine et relève des conditions de garantie normales.



ATTENTION:

WIFO-Anema B.V. décline toute responsabilité concernant la mise en œuvre et la fixation des accessoires qui ont été montés par l'utilisateur.

Les retourneurs en avant ne peuvent en aucun cas servir à transporter des personnes!

1.4 Responsabilité

Ce manuel doit impérativement être lu par toute personne qui intervient sur ou utilise cette machine. De plus, la machine peut uniquement être utilisée pour l'usage auquel elle est destinée. Il convient donc de tenir compte des points suivants:

1. Les manœuvres doivent s'effectuer en respectant strictement les indications précisées dans les conditions d'utilisation et dans les limites des contraintes fonctionnelles (la pression hydraulique maximale, par ex.). L'outillage utilisé doit être approprié et en bon état.
2. Les appareils électriques/ électroniques ainsi que leurs accessoires (câbles, par ex.) doivent être mis en œuvre en respectant les prescriptions relatives à l'usage d'appareils électriques et électroniques portables non étanches, ce qui implique notamment de:
 - a) Entreposer et conserver dans un endroit propre et sec, hors de portée des rongeurs etc.
 - b) Protéger les appareils contre les chocs mécaniques et contre l'humidité (pluie).
3. Ne peuvent être utilisées que des pièces de rechange d'origine ou de qualité équivalente, lesquelles doivent être montées conformément aux prescriptions (les couples de serrage indiqués, par ex.). Une pièce (ou lubrifiant) est considérée de qualité équivalente dès lors qu'elle est explicitement approuvée par WIFO ou si l'on peut prouver qu'elle présente les caractéristiques requises pour la/les fonction(s) concernée(s).
4. Utiliser toujours des lubrifiants qui répondent aux spécifications décrites dans le manuel d'utilisation.
5. Les prescriptions en vigueur sur place en matière de prévention des accidents, de sécurité, de circulation et de transport doivent à tout moment être respectées.
6. Seules les personnes connaissant la machine et les risques éventuels liés à son utilisation sont autorisées à se servir de la machine et/ou à intervenir sur celle-ci.
7. Toute modification apportée à la machine qui n'a pas été explicitement approuvée par WIFO dégage WIFO-Anema B.V. de toute responsabilité en cas de dommage éventuel.

	<p><i>Le non respect des règles et des recommandations figurant dans ce manuel d'utilisation sera considéré comme une grave négligence et dégage WIFO-Anema B.V. de toute responsabilité quant aux conséquences. Le risque incombe pleinement et exclusivement à l'utilisateur!</i></p>
	<p><i>WIFO-Anema B.V. travaille constamment à l'amélioration de ses produits. Elle se réserve le droit d'y apporter toute modification ou amélioration qu'elle juge nécessaire. Toutefois, elle n'est aucunement tenue de modifier ou d'améliorer en conséquence les machines livrées antérieurement.</i></p>

1.5 Garantie

WIFO-Anema B.V. garantit la qualité des articles livrés concernant tout défaut de matériau et/ou vice de fabrication. Toutefois, cette garantie se limite en tout état de cause au remplacement ou à la réparation gratuite de tout ou partie de l'article défectueux. WIFO-Anema B.V. décline toute responsabilité concernant tout dommage ou frais qui résulterait d'une livraison incorrecte et/ou d'une panne des articles livrés pendant la période de garantie. **La période de garantie est fixée à un an.**

2. Données techniques

2.1 Caractéristiques générales

Type	Capacité de charge max.	Capacité de basculement max.	Poids	Longueur avant	Centre de gravité	Translation	Angle de basculement
K95	2.750 kg	2.000 kg	975 kg	460 mm	355 mm	1630 mm	150°

Tableau 2.1.1-Retourneur en avant K95

Le basculeur/retourneur K95 est adapté au montage sur un tablier FEM III (508mm).

Le basculeur/retourneur est équipé d'un limiteur de course/interrupteur électrique ou hydraulique pour prévenir l'ouverture intempestive du cadre supérieur pendant le basculement. Le cadre n'est déverrouillé que lorsque le châssis basculant est en position horizontale.

Le basculeur/retourneur K95 sont équipés d'un dispositif de verrouillage du tablier porte-fourche. Ce dispositif est activé lorsque le retourneur frontal est utilisé uniquement pour le transport de caisses. La figure 2.1.2. montre le levier à tournant sphérique permettant d'activer et de désactiver le dispositif de verrouillage. Le levier peut être verrouillé dans la position souhaitée par un clip goupille.

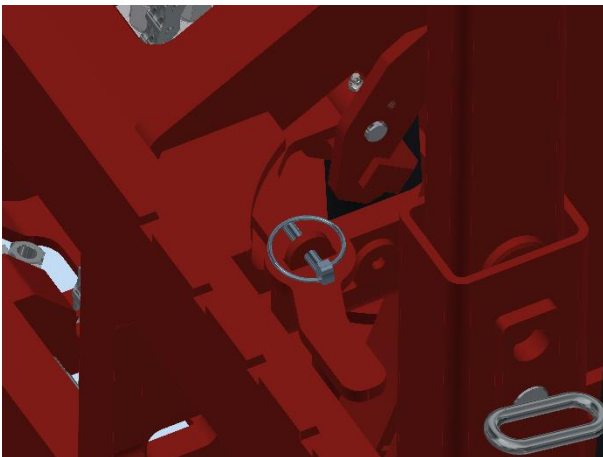
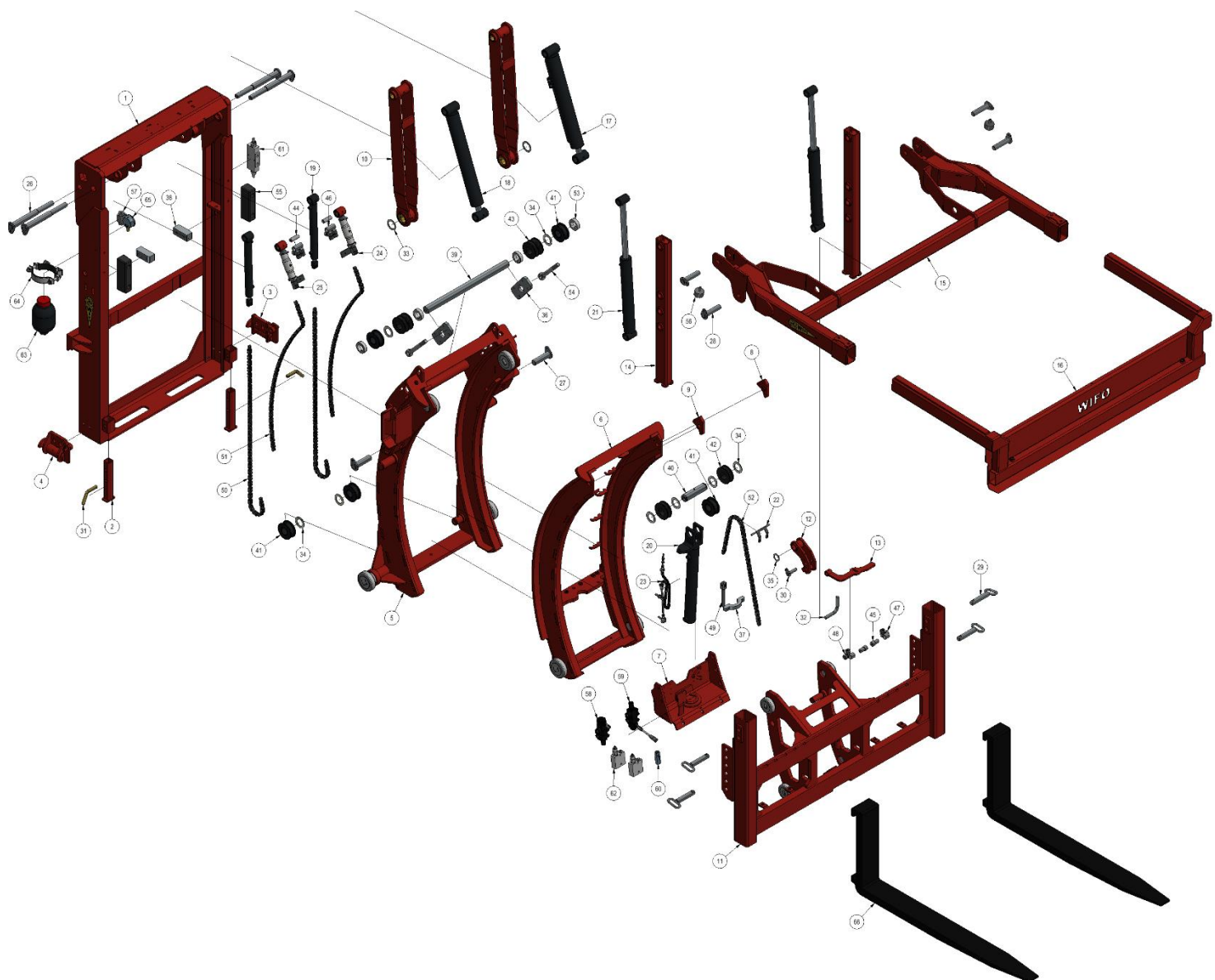

Figure 2.1.2- Le retourneur en avant K95

2.2 K95

2.2.1 Liste des pièces détachées



Numéro	Description	Numéro	Description
1	Châssis principal K95	34	Bague d'arrêt rouleau de la chaîne
2	Béquille d'appui K95	35	Bague d'arrêt butée
3	Dégagement rapide FEM III gauche	36	Plaque de réglage rouleaux arbre
4	Dégagement rapide FEM III droit	37	Plaque vérin châssis à l'intérieur
5	Châssis à l'extérieur K95	38	Butée châssis principal
6	Châssis à l'intérieur K95	39	Rouleaux arbre
7	Plaque châssis à l'intérieur K95	40	Goupille rouleau de la chaîne
8	Butée châssis à l'intérieur gauche	41	Rouleau de la chaîne
9	Butée châssis à l'intérieur droit	42	Rouleau de la tuyau hydraulique
10	Pantographe arm	43	Rouleau de la tuyau hydraulique double
11	Châssis basculant 1600	44	Douille hydraulique passage
12	Butée châssis basculant	45	Douille entretoise hydraulique passage
13	Levier butée châssis	46	Hydraulique passage double
14	Réglage hauteur cadre supérieur	47	Hydraulique passage gauche
15	Cadre supérieur 1600	48	Hydraulique passage droit
16	Abattant cadre supérieur 1600	49	Vis de tension de chaîne
17	Vérin de basculement pantographe G	50	Chaîne longueur = 1200mm
18	Vérin de basculement pantographe D	51	Chaîne longueur = 1047mm
19	Vérin auxquels chaîne	52	Chaîne longueur = 934mm
20	Vérin châssis à l'intérieur	53	Bague d'arrêt Ø40
21	Vérin de blocage supérieur	54	Vis à œillet M20x180
22	Bague d'arrêt rouleau hydraulique	55	Butée de suspension 200x52-L60
23	Chaîne de déclenchement hydraulique	56	Amortisseur de vibration Ø50
24	Barre de poussée chaîne gauche	57	Vanne à bille 3/8"
25	Barre de poussée chaîne droit	58	Robinet à trois voies hydraulique 3/8"
26	Goupille châssis principal	59	Robinet à trois voies hydraulique 3/8"
27	Goupille châssis à l'extérieur	60	Clapet anti retour 3/8" 0,5 bar
28	Goupille supérieur	61	Valve d'équilibrage 3/8" DW
29	Goupille vérin supérieur	62	Valve de séquence 1/2
30	Goupille butée châssis court	63	Accumulateur 0,75 Ltr - 250 Bar
31	Goupille Béquille d'appui	64	Supports pour accumulateur Ø120
32	Goupille fin de course	65	Manomètre Ø63
33	Bague d'arrêt pantographe	66	Fourche chariot élévateur FEM II

Tableau 2.2.1- Liste des pièces détachées pour le modèle K95

2.2.2 Mise en service du K95

1. Desserrez le dégagement rapide du châssis principal gauche et droit (**3 & 4**).
2. Retirez les fourches du chariot ou du mât élévateur.
3. Assurez-vous que le tablier porte-fourche est droit et propre.
4. Positionnez le retourneur sur le tablier porte-fourche du chariot ou mât élévateur.
5. Assurez-vous que la plaque de serrage bloquante est bien positionnée dans l'encoche située au milieu du tablier. Si cette encoche est absente, il faudra:
 - a) La limer ou
 - b) Retirer la plaque de serrage bloquante du retourneur et mettre en place une came de blocage appropriée à l'endroit du tablier où se trouve une encoche en veillant à ce que le retourneur soit solidement positionné au milieu du tablier pour qu'il ne puisse se déplacer latéralement.
6. Vérifiez que les raccords rapides sont propres avant de raccorder les flexibles hydrauliques pour éviter que des saletés ne s'infiltrent dans le circuit hydraulique de la machine.
7. Raccordez les deux paires de flexibles hydrauliques d'entrée/sortie sur le raccordement double effet du tablier porte-fourche.
8. Vérifiez que le basculeur/renverseur fonctionne correctement.

Le réglage de la mâchoire supérieure

1. Le retourneur vers l'avant K95 est adapté au basculement de caisses de 975 - 1275mm de hauteur. Si la caisse est légèrement relevée, le cadre supérieur doit être en position horizontale ou légèrement incliné sur la caisse vers l'avant (côté de la plaque de l'abattant). Ce positionnement se règle de la manière suivante:
 - Démontez les goupilles (**28**) et ressorts de sûreté du cadre supérieur ainsi que la goupille et le clip de sûreté du vérin de blocage.
 - Régler la hauteur du cadre en fonction de la caisse + 5cm et à l'aide des goupilles de verrouillage.
2. Le retourneur vers l'avant K95 est adapté au basculement de caisses de 1000 – 1200 mm de profondeur. Pour un fonctionnement optimal, le blocage supérieur doit être réglé à la hauteur de la caisse utilisée. Si l'arrière de la caisse est appuyé contre le fourche chariot élévateur, la plaque de l'abattant doit se trouver sur le bord de la caisse contre sa face antérieure. Ce positionnement se règle de la manière suivante:
 - Dévisser les boulons de fixation du cadre.
 - Faire glisser le bras contre la caisse et verrouiller à nouveau le cadre à l'aide des boulons et des contre-écrous.



Veillez à ce que les flexibles hydrauliques et les câbles électriques ne risquent pas d'être coincés pendant la mise en œuvre.

Le basculeur/retourneur WIFO est prêt à être utilisé.

2.3 Pièces de rechange

Type de retourneur	Description	Numéro de la pièce
K95	Vérin hydraulique DW50-30-330	429039
	Kit d'étanchéité pour vérin de basculement DW50-30-330	7792823
	Vérin hydraulique DW30-20-250	4290401
	Vérin hydraulique DW50-36-366	4290402
	Vérin hydraulique DW60-30-400 L	4290403
	Vérin hydraulique DW60-30-400 R	4290404
	Commutateur hydraulique	429059
	Valve d'équilibrage DW	429058
	Valve de séquence 1/2"	429099

Tableau 2.3.1- Pièces de rechange pour le retourneurs en avant K95

3. Entretien et incidents de fonctionnement

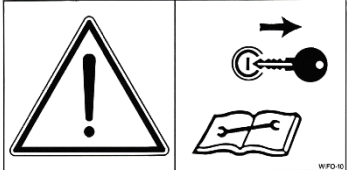
	<p>Attention: <i>Lisez les instructions du manuel avant d'effectuer toute intervention d'entretien sur la machine!</i> <i>Coupez le moteur et retirez les clés de contact pendant toute la durée de l'intervention sur la machine!</i></p>
---	---

Assurez-vous que le basculeur/retourneur se trouve toujours complètement abaissé pendant les opérations d'entretien ou de réparation. Éviter tout risque de basculement et/ou de relevage du retourneur au cours de ces interventions en arrêtant le moteur du tracteur et en retirant la clé de contact. En guise de précaution supplémentaire, vous pouvez également déconnecter les flexibles hydrauliques.

3.1 Entretien préventif et graissage

Après 8 heures de fonctionnement:

- Contrôler les raccords et les écrous de serrage des flexibles hydrauliques.
- Contrôler tous les boulons.
- Contrôler Chaîne pour chariot élévateur. (période de 40 heures de fonctionnement)

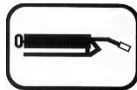
	<p><i>Cet autocollant indique l'emplacement d'un point de graissage sur la machine. Il faut graisser la machine au bout de chaque période de 10 heures de fonctionnement. Les meilleurs lubrifiants sont l'huile SAE 30 et les graisses Grade 2 à base de lithium.</i></p>
---	--

	<p><i>Contrôlez régulièrement la partie hydraulique pour détecter toute fuite. Ne jamais tenter de détecter une fuite à la main, encore moins de la colmater. Le liquide sous haute pression pénètre facilement la peau sous les vêtements et provoque de graves blessures. Si les flexibles hydrauliques sont endommagés, il convient de les remplacer afin de prévenir toute rupture de tuyau et accidents consécutifs!</i></p>
	<p><i>Contrôlez régulièrement le niveau d'huile du circuit hydraulique de votre chariot élévateur/tracteur!</i></p>

3.2 Incidents de fonctionnement

Type de retourneur en avant	Probleem	Oplossing
K95	Réglage du limiteur de course/interrupteur hydraulique.	Voir chapitre 3.2.1.
K95	Le retourneur bascule avant la fermeture correcte du blocage supérieur.	Voir chapitre 3.2.2
K95	Le retourneur bascule trop lentement (avant).	Voir chapitre 3.2.3
K95	Le retourneur bascule jusqu'à 45 degrés mais ne va pas plus loin.	Voir chapitre 3.2.4
K95	Le retourneur bascule lentement ou ne rebascule pas en arrière.	Voir chapitre 3.2.5
K95	Le blocage supérieur trop lentement monte.	Voir chapitre 3.2.6

Tableau 3.2.1-Dysfonctionnements

3.2.1 Réglage du limiteur de course/interrupteur hydraulique

Le basculeur/retourneur K95 est protégé contre l'ouverture imprévue du cadre supérieur au cours du basculement par un limiteur de course/interrupteur hydraulique. Voir la figure 3.2.1. Au cas où il n'est pas possible de déverrouiller le cadre supérieur en position horizontale, il convient de contrôler si le limiteur de course/interrupteur qui se trouve sur le châssis basculant est effectivement activé. Si ce n'est pas le cas, il convient de le placer le plus haut possible afin qu'il puisse s'enclencher.

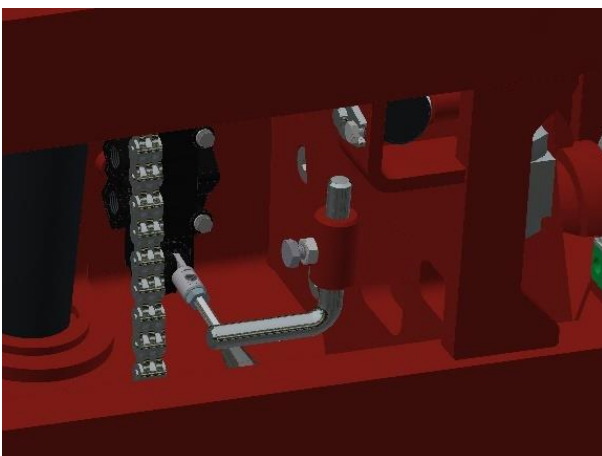

Figure 3.2.1- Limiteur de course/interrupteur hydraulique

1. Vérifiez que la chaîne à mailles jointives du châssis basculant/tablier porte-fourche est à la bonne tension. Vérifiez-le en position de basculement maximal vers l'avant ; le châssis basculant/tablier porte-fourche doit toucher le limiteur de course et la chaîne à mailles jointives doit être à la bonne tension. Il est ensuite possible de procéder au réglage du limiteur en position horizontale.
2. Dévissez le boulon et le contre-écrou dans le manchon réglable. Voir la figure 3.2.1.
3. Placez le limiteur de course à la hauteur requise de sorte qu'il se trouve contre la manette de l'interrupteur hydraulique. Contrôlez que le limiteur de course/interrupteur hydraulique est activé.
4. Resserrez bien le boulon et le contre-écrou dans le manchon réglable.
5. Vérifiez que le basculeur/renverseur fonctionne correctement.

3.2.2 Le retourneur bascule avant la fermeture correcte du blocage supérieur

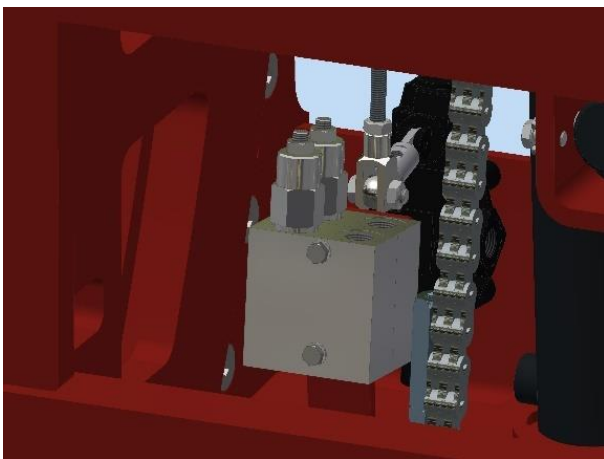

Figure 3.2.2- La valve de distribution

Lorsque le blocage supérieur ne ferme pas correctement et que le retourneur commence déjà à basculer, cela signifie que la pression est réglée de manière incorrecte dans la deuxième/arrière valve de distribution. Voir la figure 3.2.2. Cette pression (de commande) est trop faible et doit être augmentée. Enlevez le couvercle de la valve de distribution pour accéder à la vis de réglage. Serrez cette vis avec précautions, dans le sens des aiguilles d'une montre. Serrez peu à peu et testez l'effet en actionnant la fonction hydraulique dans le chariot/tracteur. Veillez à vous tenir à distance du retourneur, pour éviter tout risque de coincement!

3.2.3 Le retourneur bascule trop lentement (avant)

Si le retourneur bascule trop lentement, cela signifie que la pression est réglée de manière incorrecte dans la deuxième/arrière valve de distribution. Voir la figure 3.2.2. Cette pression (de commande) est trop élevée et doit être réduite. Enlevez le couvercle de la valve de distribution pour accéder à la vis de réglage. Desserrez cette vis avec précautions, dans le sens inverse des aiguilles d'une montre. Desserrez peu à peu et testez l'effet en actionnant la fonction hydraulique dans le chariot/tracteur. Veillez à vous tenir à distance du retourneur, pour éviter tout risque de coincement!

3.2.4 Le retourneur bascule jusqu'à 45 degrés mais ne va pas plus loin



Figure 3.2.3- La chaîne de déclenchement hydraulique

Si le retourneur bascule vers l'avant jusqu'à 45 degrés sans aller plus loin, cela signifie que l'interrupteur hydraulique pour ce faire n'est pas activé. Il convient de vérifier que cet interrupteur est activé. La figure 3.2.3. montre la chaîne de déclenchement de cet interrupteur. Quand le vérin de basculement du milieu arrive en fin de course, cette chaîne doit enclencher l'interrupteur hydraulique. Si l'interrupteur n'est pas activé, il faudra modifier la tension de la chaîne de déclenchement. Sur le vérin de basculement, il est possible de tendre la chaîne, ce qui modifie sa longueur. Tendez la chaîne par petits paliers et testez l'effet en actionnant la fonction hydraulique dans le chariot élévateur/tracteur. Veillez à vous tenir à distance du retourneur, pour éviter tout risque de coincement!

3.2.5 Le retourneur bascule lentement ou ne rebascule pas en arrière



Figure 3.2.4- circuit hydraulique

Lorsque le retourneur bascule lentement ou ne rebascule pas en arrière lors du premier palier, cela signifie que la force de retrait des vérins qui réalisent ce mouvement est trop faible. La figure 3.2.4. montre le circuit hydraulique de ces vérins auxquels sont fixées les chaînes à mailles jointives pour le rebasculement en arrière. C'est un circuit hydraulique fermé par un robinet à tournant sphérique à l'intérieur du profilé. Au départ d'usine, la pression d'huile dans ce circuit est de 45/50 bar, ce qui s'affiche sur le manomètre à côté du robinet à tournant sphérique. Avec cette pression le renverseur frontal fonctionnera correctement et rebasculera bien en arrière. Les vérins avec les deux chaînes à mailles jointives sont à effet de ressort.

Si le retourneur bascule lentement ou ne rebascule pas en arrière lors du premier palier, cela signifie que la pression dans ce circuit fermé est mal réglée. Cette pression est trop faible et doit être augmentée. Pour augmenter cette pression, tournez le robinet à tournant sphérique en position d'ouverture. Au départ d'usine, le levier de ce robinet est monté à l'envers pour prévenir toute ouverture intempestive. Lorsque le robinet à tournant sphérique est ouvert, le circuit hydraulique est couplé à la commande hydraulique du renverseur. À présent, il est possible d'augmenter la pression en actionnant la fonction hydraulique dans le chariot élévateur/tracteur. Procédez par petits paliers, la pression hydraulique qui s'affiche sur le manomètre augmente au fur et à mesure de l'alimentation en huile qui est faible. Veillez à vous tenir à distance du renverseur lors de son utilisation, afin d'éviter tout risque de coincement ! Dès que la pression de 45/50 bar est atteinte, le robinet à tournant sphérique doit être refermé. Tournez le levier, puis remontez-le à l'endroit sur le robinet à tournant sphérique. Le renverseur est maintenant prêt à être utilisé.

3.2.6 Le blocage supérieur trop lentement monte

Lorsque le blocage supérieur trop lentement monte, cela signifie que la pression est réglée de manière incorrecte dans la d'abord / avant tout valve de distribution. Voir la figure 3.2.2. Cette pression (de commande) est trop élevée et doit être réduite. Enlevez le couvercle de la valve de distribution pour accéder à la vis de réglage. Desserrez cette vis avec précautions, dans le sens inverse des aiguilles d'une montre. Desserrez peu à peu et testez l'effet en actionnant la fonction hydraulique dans le chariot/tracteur. Veillez à vous tenir à distance du retourneur, pour éviter tout risque de coincement!



Pour le remplacement des pièces, utilisez toujours des pièces de rechange WIFO sinon la garantie ne s'applique pas.



Si d'autres problèmes surgissent, nous vous conseillons de contacter votre distributeur qui se fera un plaisir de vous assister.

EG-VERKLARING VAN OVEREENSTEMMING VOOR MACHINES
EC-DECLARATION OF CONFORMITY FOR MACHINERY
EG-MASCHINENÜBEREINSTIMMUNGSERKLÄRUNG
DÉCLARATION DE CONFORMITÉ "CE" POUR MACHINES

Fabrikant/Manufacturer/Fabrikant/Fabricant:

WIFO-Anema B.V.

Adres/Address/Adresse/Adresse:

Hegebeintumerdyk 37
9172 GP Ferwert
The Netherlands

Verklaart hiermede dat /Herwith declares that/Erklärt hiermit, daß/Déclare ci-après que

Serienummer/Serial number/Serienummer/Numéro de série:

Uitvoering/Model/Ausführung/Modèle:

- Voldoet aan de bepalingen van de Machinerichtlijn (Richtlijn 2006/42/EG, zoals laatstelijk gewijzigd) en de nationale wetgeving ter uitvoering van deze richtlijn;
- Is in conformity with the provisions of the Machine Directive (Directive 2006/43/EC, as amended) and with national implementing legislation;
- Konform ist mit den einschlägigen Bestimmungen der EG-Maschinerichtlinie (EG-Richtlinie 2006/42/EG), inklusive deren Änderung, sowie mit dem entsprechenden Rechtserlaß zur Umsetzung der Richtlinie in nationales Recht;
- Est conforme aux dispositions de la Directive "Machines" (Directive 2006/42/EC telle que dernièrement modifiée) et la législation nationale adoptée en application de ladite directive.

Ferwert, January 2019



Wytze Anema
(Director)